



Cambridge International Examinations
Cambridge International General Certificate of Secondary Education

CANDIDATE NAME

CENTRE NUMBER

CANDIDATE NUMBER



SPANISH
Paper 1 Listening

0530/12
May/June 2016
Approx. 45 minutes

Candidates answer on the Question Paper.
No Additional Materials are required.

READ THESE INSTRUCTIONS FIRST

Write your Centre number, candidate number and name on all the work you hand in.
Write in dark blue or black pen.
Do not use staples, paper clips, glue or correction fluid.
DO NOT WRITE IN ANY BARCODES.

Answer **all** questions.

The number of marks is given in brackets [] at the end of each question or part question.

The syllabus is approved for use in England, Wales and Northern Ireland as a Cambridge International Level 1/Level 2 Certificate.

This document consists of **11** printed pages and **1** blank page.

Sección 1

Ejercicio 1 Preguntas 1–8

En esta sección del examen vas a oír una serie de observaciones o diálogos cortos que podrías oír en países donde se habla español.

Para cada pregunta indica tu respuesta escribiendo una X en la casilla correcta.

Vas a oír cada observación o diálogo dos veces.

Llegas a España. Vas a un hotel.

1 El recepcionista te pide algo:

¿Qué te pide el recepcionista?

A	
---	--

B	
---	--

C	
---	--

D	
---	--

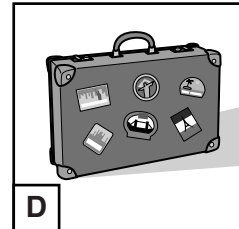
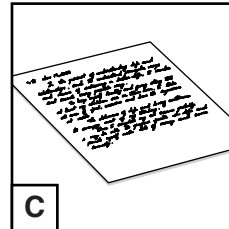
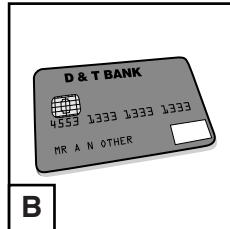

[1]

2 El recepcionista te dice:

¿Qué número es tu habitación?

A	
---	--

B	
---	--

C	
---	--

D	
---	--

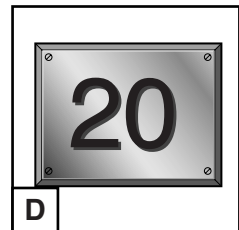
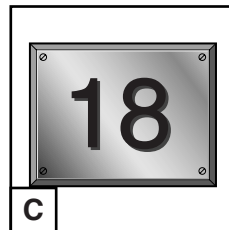
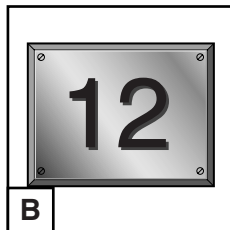
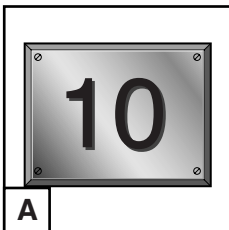

[1]

3 El recepcionista explica:

¿Qué hay en la habitación?

A	
B	
C	
D	

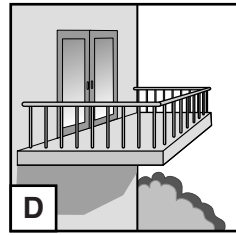
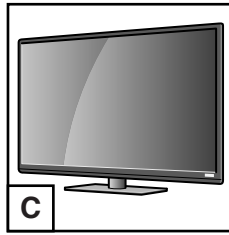
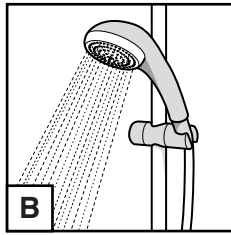
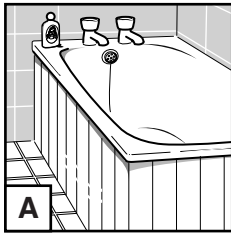

[1]

4 El recepcionista te dice:

¿Qué hay en la planta baja?

A	
B	
C	
D	

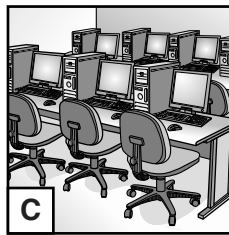
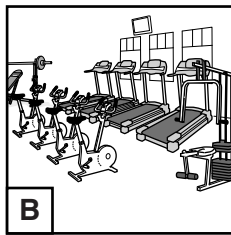
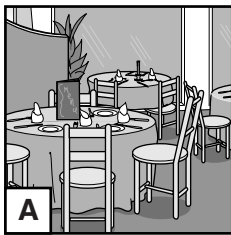

[1]

5 El recepcionista te ofrece algo:

¿Qué te ofrece el recepcionista?

A	
B	
C	
D	

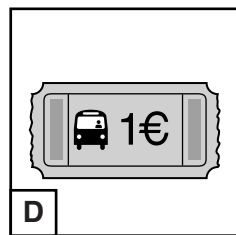
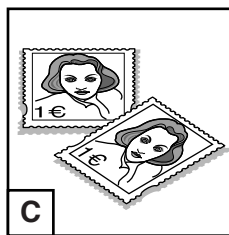
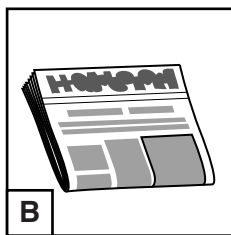
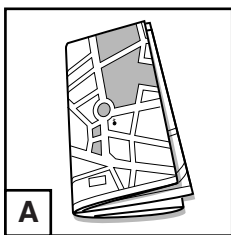

[1]

6 El recepcionista te dice:

¿Cómo se recomienda ir al centro de la ciudad?

A	
B	
C	
D	

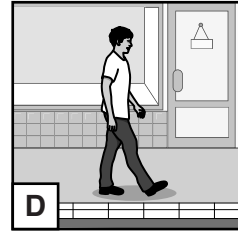
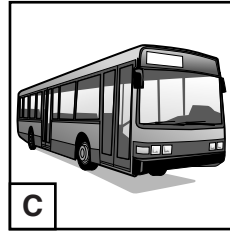
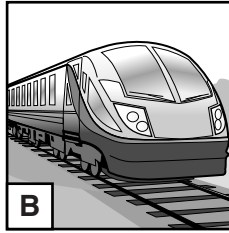

[1]

7 Quieres ir al museo. En la calle, una persona te dice:

¿Dónde está el museo?

A	
B	
C	
D	

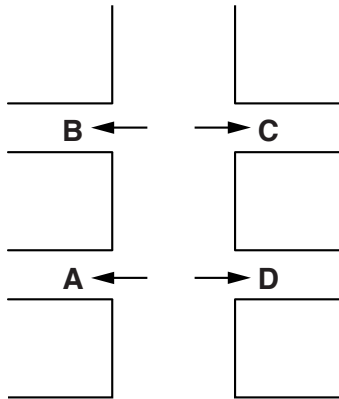

X
Estás aquí

[1]

8 En el restaurante, la camarera te dice:

¿Cuál es el plato del día hoy?

A	
B	
C	
D	

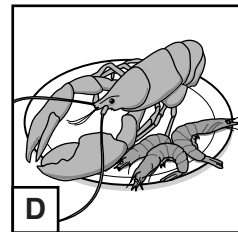
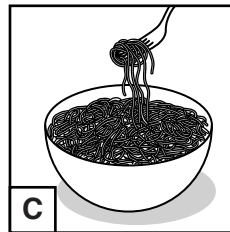
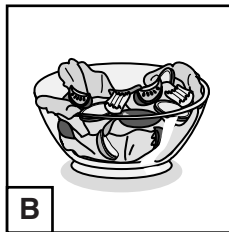
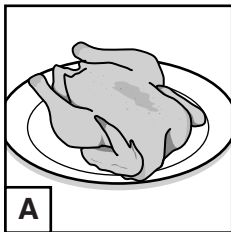

[1]

[Total: 8]

Ejercicio 2 Preguntas 9–15

Vas a oír el anuncio del plan del día en un campamento de verano.

Escúchalo con atención y completa la ficha **en español**. Habrá una pausa durante el anuncio del plan.

Vas a oír el anuncio dos veces, pero antes tienes unos segundos para leer las preguntas.

Campamento de verano

9 Hoy, las actividades empiezan a las

10 Durante la primera clase, se va a dibujar: *(indica 1 respuesta)*

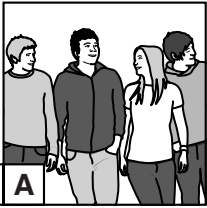

A

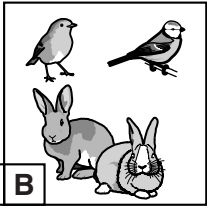

B

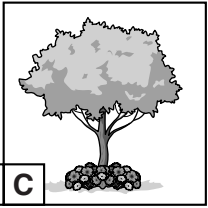

C

11 En el río, una profesora va a enseñar a: *(indica 1 respuesta)*

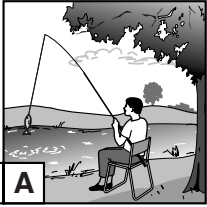

A



B

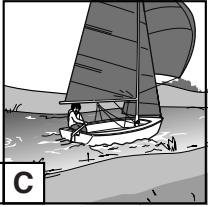

C

[1]

[1]

[1]

[PAUSA]

12 En la clase de cocina, se va a hacer un postre de: *(indica 1 respuesta)*

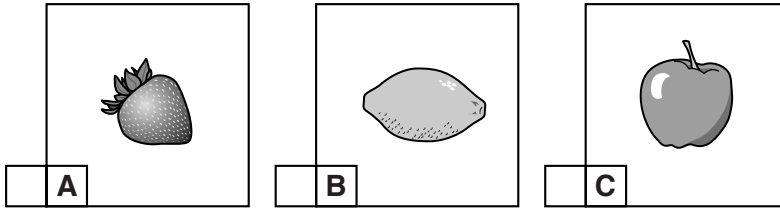

[1]

13 Para descansar, se puede: *(indica 1 respuesta)*

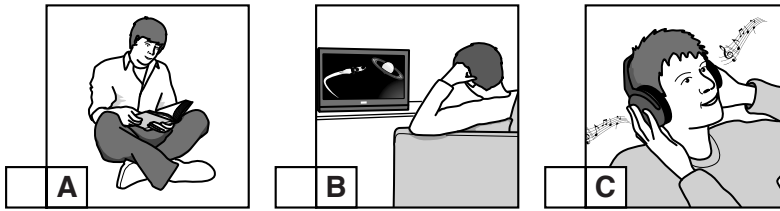

[1]

14 Para la cena, se recomienda llevar: *(indica 1 respuesta)*

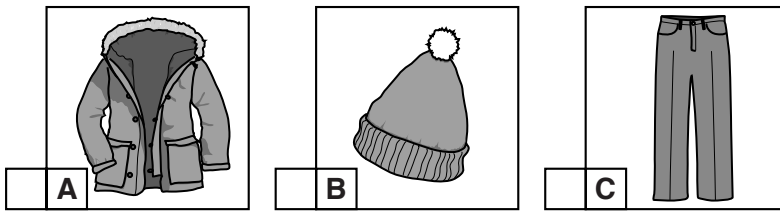

[1]

15 Después de cenar, se va a: *(indica 1 respuesta)*

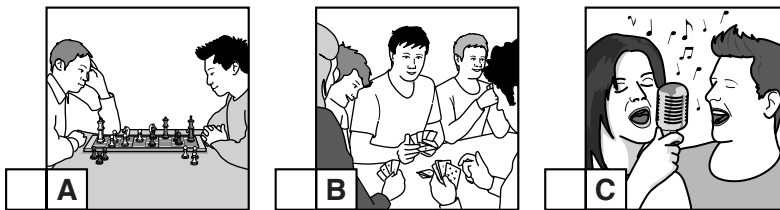

[1]

[Total: 7]

Sección 2

Ejercicio 1 Pregunta 16

Vas a oír la opinión de cuatro jóvenes sobre los festivales de música. Escucha lo que dicen con atención y escribe una X en la casilla si la afirmación es **Verdad**.

Hay que marcar **solo 6** casillas (XXXXXX).

Vas a oír lo que dicen dos veces, pero antes tienes unos segundos para leer las afirmaciones.

Cristina**VERDAD**

- (a) Cristina ha estado en muchos festivales.
- (b) Cristina fue sola al festival de la semana pasada.
- (c) Cristina va a ir a otro festival en el futuro.

Pablo

- (d) Pablo piensa que el precio es demasiado alto.
- (e) A Pablo le encanta la comida en los festivales.
- (f) Pablo prefiere ir a un concierto donde él vive.

Leticia

- (g) Leticia se siente relajada en los festivales.
- (h) A Leticia le molesta la lluvia en los festivales.
- (i) Leticia prefiere dormir en un camping.

Rafael

- (j) Rafael conoció a gente extranjera en el festival.
- (k) Todas las personas en el festival hablaban la misma lengua.
- (l) Rafael conoció a su novia en el festival.

[Total: 6]

Ejercicio 2 Preguntas 17–25

Vas a oír una entrevista con Marina, una chica que habla sobre su grupo ecológico. Escúchala con atención y contesta a las preguntas. Habrá una pausa durante la entrevista.

Primera parte: Preguntas 17 a 21. En cada frase hay algo que no corresponde a lo que se dice en la entrevista. Escucha la entrevista y escribe la palabra correcta **en español**.

Vas a oír la primera parte de la entrevista dos veces, pero antes tienes unos segundos para leer las preguntas 17 a 21.

- 17 El grupo de Marina se preocupa por ~~estudiar~~ la playa.[1]
- 18 El agua del mar estaba demasiado ~~verde~~.[1]
- 19 Marina encontró unas ~~latas~~ en la arena.[1]
- 20 Los amigos de Marina fueron a ~~separar~~ la basura.[1]
- 21 Marina y sus amigos terminaron ~~mojados~~ pero contentos.[1]

[PAUSA]

Segunda parte: Preguntas 22 a 25. Vas a oír la segunda parte de la entrevista dos veces. Escúchala y contesta a las preguntas **en español**. Tienes unos segundos para leer las preguntas.

- 22 ¿Qué pensó el alcalde del proyecto de Marina?
.....[1]
- 23 ¿Qué hizo la gente al ver las fotos?
.....[1]
- 24 ¿Por qué es difícil organizar a los voluntarios?
.....[1]
- 25 ¿Cuándo será el concurso para la mejor playa?
.....[1]

[Total: 9]

Sección 3

Ejercicio 1 Preguntas 26–31

Vas a oír una entrevista con Marcos Pascual que tiene una panadería muy famosa en España.

Escúchala con atención y contesta a las preguntas escribiendo una X en la casilla correcta.

Habrà una pausa durante la entrevista.

Vas a oír la entrevista dos veces, pero antes tienes unos segundos para leer las preguntas.

26 ¿Qué hacía Marcos antes de ser panadero?

A Estaba en paro.

B Estudiaba en la universidad.

C Estaba viajando por el mundo.

D Era profesor. [1]

27 ¿Por qué decidió Marcos abrir su propia panadería?

A Sus amigos lo animaron.

B Era una tradición de familia.

C Odiaba el pan de los supermercados.

D Cerraron la panadería de su pueblo. [1]

28 Para Marcos, al principio lo más difícil fue...

A trabajar por la noche.

B estar poco con la familia.

C tener que gastar tanto dinero.

D estar solo en la panadería. [1]

[PAUSA]

29 El negocio de Marcos se hizo famoso gracias a un...

A cantante.

B actor.

C político.

D director de cine.

[1]

30 Marcos dice que en general los jóvenes...

A deberían comer menos comida basura.

B intentan comer comida sana.

C necesitan aprender a cocinar.

D comen poco pan para no estar gordos.

[1]

31 En el futuro, Marcos quiere...

A hacer un programa de televisión.

B abrir su propia escuela de panadería.

C escribir un libro de recetas.

D abrir un negocio en el extranjero.

[1]

[Total: 6]

Ejercicio 2 Preguntas 32–40

Vas a oír una entrevista con Emilia Sánchez, una mujer que tiene un blog sobre sus viajes.

Escúchala con atención y contesta a las preguntas **en español**.

Habrás dos pausas durante la entrevista.

Vas a oír la entrevista dos veces, pero antes tienes unos segundos para leer las preguntas.

32 ¿Cuánto tiempo hace que Emilia empezó a viajar por el mundo?

.....[1]

33 ¿Qué profesión tenía Emilia antes de jubilarse?

.....[1]

34 ¿Por qué Emilia deseaba visitar los lugares que mencionaban los turistas?

.....[1]

[PAUSA]

35 ¿Por qué Emilia no podía ir al extranjero de pequeña?

.....[1]

36 ¿Quién tuvo la idea de llamar a Emilia “la abuela viajera”?

.....[1]

37 ¿Qué ventaja de viajar sola menciona Emilia?

.....[1]

[PAUSA]

38 ¿Por qué se preocupaba la familia de Emilia al principio?

.....[1]

39 ¿Sobre qué tema preguntan más las personas que leen el blog?

.....[1]

40 ¿Para qué habla Emilia con la gente de los lugares que visita?

.....[1]

[Total: 9]

Permission to reproduce items where third-party owned material protected by copyright is included has been sought and cleared where possible. Every reasonable effort has been made by the publisher (UCLES) to trace copyright holders, but if any items requiring clearance have unwittingly been included, the publisher will be pleased to make amends at the earliest possible opportunity.

To avoid the issue of disclosure of answer-related information to candidates, all copyright acknowledgements are reproduced online in the Cambridge International Examinations Copyright Acknowledgements Booklet. This is produced for each series of examinations and is freely available to download at www.cie.org.uk after the live examination series.

Cambridge International Examinations is part of the Cambridge Assessment Group. Cambridge Assessment is the brand name of University of Cambridge Local Examinations Syndicate (UCLES), which is itself a department of the University of Cambridge.